

РЕЛЬСОВЫЕ СИСТЕМЫ ЛИНЕЙНОГО ПЕРЕМЕЩЕНИЯ

КАРЕТКИ

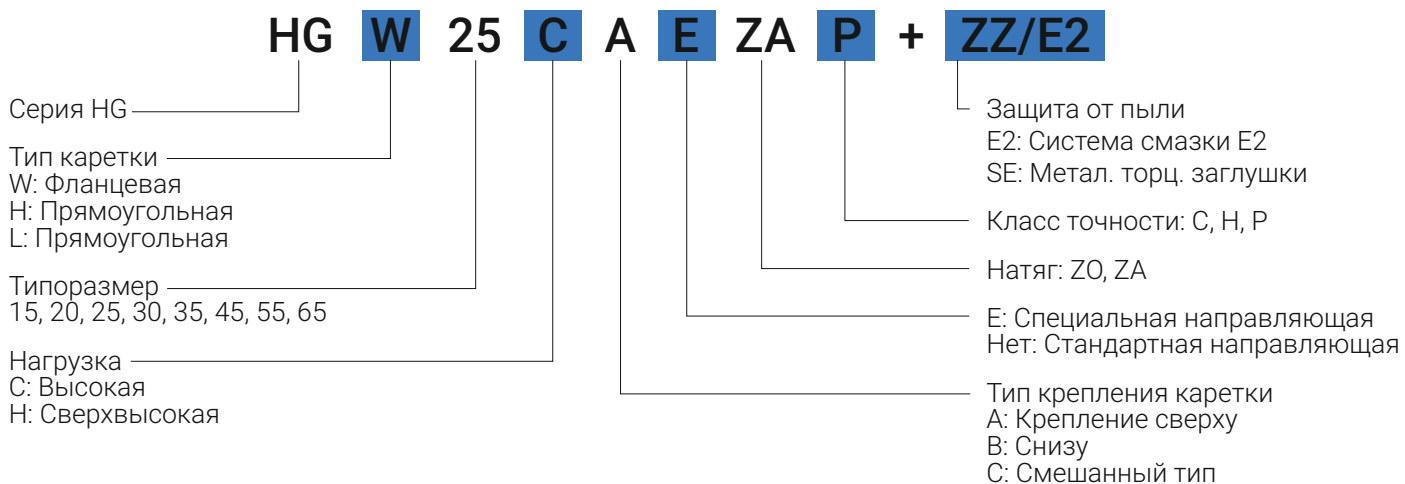

Маркировка

ZZ: Торцевой уплотнитель, нижний уплотнитель и очищающий скребок

KK: Двойной уплотнитель, нижний уплотнитель и очищающий скребок

DD: Двойной уплотнитель и нижний уплотнитель

Материал

20CrMo + POM

Серии и типоразмеры:

Серия HG – обрабатывающие центры, токарные, фрезерные, сверлильные, шлифовальные станки, машины для литья и т.п.

Серия MG – миниатюрное оборудование (полупроводниковое и медицинское оборудование, робототехника, измерительные приборы и т.д.).

Серия RG – обрабатывающие центры с ЧПУ, экструзионные машины, машины канатной резки, прочие высоконагруженные механизмы с требованием высокой жесткости

ИСПОЛНЕНИЯ КАРЕТОК

INNER предлагает прямоугольные и фланцевые каретки (блоки) для своих направляющих рельсового профиля. Фланцевые каретки наиболее пригодны при работе с большими нагрузками благодаря низкой высоте профиля и большой площади контакта.

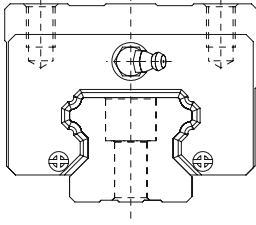
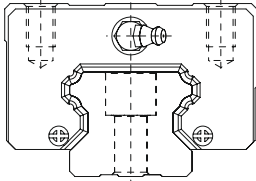
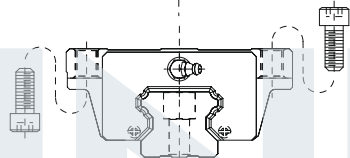
Исполнение	Модель (мм)	Форма блока	Высота (мм)	Длина рельса (мм)	Типичная область применения
Блок с увеличенной высотой	HGH-CA HGH-HA		24	100	<ul style="list-style-type: none"> Станки с программным управлением Токарные станки с ЧПУ Шлифовальные станки
			90	4000	
Блок с увеличенной длиной	HGL-CC HGL-HC		24	100	<ul style="list-style-type: none"> Прецизионное фрезеровочное оборудование Высокопроизводительные машины для резки Автоматика Транспортная техника
			70	4000	
Блок с увеличенной шириной	HGW-CC HGW-HC		24 90	100 4000	<ul style="list-style-type: none"> Измерительные приборы Машины и приборы с высокими требованиями по точности позиционирования

РЕЛЬС

HG R 25 R 1200 E P + RC

Серия HG

Взаимозаменяемая направляющая

Типоразмер

15, 20, 25, 30, 30, 45, 55, 65

Тип крепления рельса

RC: Усиленные заглушки

Класс точности: C, H, P

E: Специальная направляющая

Нет: Стандартная направляющая

Длина направляющей (мм)

Материал: S55C

Виды крепления профильных рельсовых направляющих:

Крепление сверху

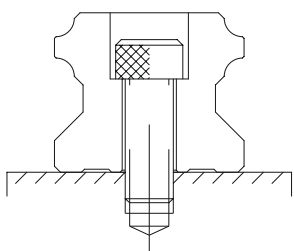

Крепление снизу

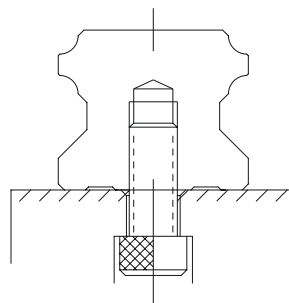

1. КЛАССЫ ТОЧНОСТИ

Модели кареток серий HG, MG и RG разделены на пять классов в зависимости от точности: стандартные (C), особо точные (H), прецизионные (P), супер-прецизионные (SP) и ультра-прецизионные (UP). Выбор зависит от требований машины, на которую устанавливаются профильные рельсовые направляющие.

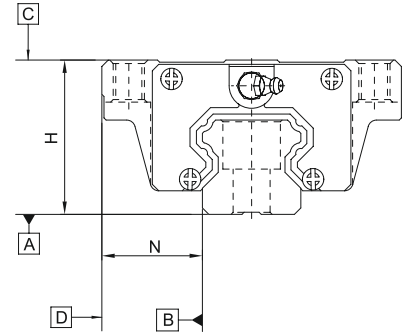

1.1 КЛАССЫ ТОЧНОСТИ СМЕШАННЫХ МОДЕЛЕЙ

Серия/типогазмер: HG - 15, 20

ед.изм. мм

Класс точности	стандартный (C)	особо точный (H)	прецизионный (P)
Допустимые отклонения по высоте H_1)	$\pm 0,1$	$\pm 0,03$	$\pm 0,015$
Допустимые отклонения по ширине N_1)	$\pm 0,1$	$\pm 0,03$	$\pm 0,015$
Среднее отклонение по высоте H_2)	0,02	0,01	0,006
Среднее отклонение по ширине N_2)	0,02	0,01	0,006
Параллельность поверхности каретки C по отношению к поверхности A	см. таблицу ниже		
Параллельность поверхности каретки D по отношению к поверхности B	см. таблицу ниже		

Серия/типогазмер: HG - 25, 30, 35

ед.изм. мм

Класс точности	стандартный (C)	особо точный (H)	прецизионный (P)
Допустимые отклонения по высоте H_1)	$\pm 0,1$	$\pm 0,04$	$\pm 0,02$
Допустимые отклонения по ширине N_1)	$\pm 0,1$	$\pm 0,04$	$\pm 0,02$
Среднее отклонение по высоте H_2)	0,02	0,015	0,007
Среднее отклонение по ширине N_2)	0,03	0,015	0,007
Параллельность поверхности каретки C по отношению к поверхности A	см. таблицу ниже		
Параллельность поверхности каретки D по отношению к поверхности B	см. таблицу ниже		

Серия/типогазмер: HG - 45, 55

ед.изм. мм

Класс точности	стандартный (C)	особо точный (H)	прецизионный (P)
Допустимые отклонения по высоте H_1)	$\pm 0,1$	$\pm 0,05$	$\pm 0,025$
Допустимые отклонения по ширине N_1)	$\pm 0,1$	$\pm 0,05$	$\pm 0,025$
Среднее отклонение по высоте H_2)	0,03	0,015	0,007
Среднее отклонение по ширине N_2)	0,03	0,02	0,01
Параллельность поверхности каретки C по отношению к поверхности A	см. таблицу ниже		
Параллельность поверхности каретки D по отношению к поверхности B	см. таблицу ниже		

Серия/типогазмер: HG - 65

ед.изм. мм

Класс точности	стандартный (C)	особо точный (H)	прецизионный (P)
Допустимые отклонения по высоте H_1)	$\pm 0,1$	$\pm 0,07$	$\pm 0,035$
Допустимые отклонения по ширине N_1)	$\pm 0,1$	$\pm 0,07$	$\pm 0,035$
Среднее отклонение по высоте H_2)	0,03	0,02	0,01
Среднее отклонение по ширине N_2)	0,03	0,025	0,015
Параллельность поверхности каретки C по отношению к поверхности A	см. таблицу ниже		
Параллельность поверхности каретки D по отношению к поверхности B	см. таблицу ниже		

Класс точности	C	H	P	SP	UP
Длина рельса мм					
-100	12	7	3	2	2
100-200	14	9	4	2	2
200-300	15	10	5	3	2
300-500	17	12	6	3	2
500-700	20	13	7	4	2
700-900	22	15	8	5	3
900-1100	24	16	9	6	3
1100-1500	26	18	11	7	4
1500-1900	28	20	13	8	4
1900-2500	31	22	15	10	5
2500-3100	33	25	18	11	6
3100-3600	36	27	20	14	7
3600-4000	37	28	21	15	7

1.2 ПРЕДНЯТЯГ

Для каждой профильной рельсовой направляющей можно установить преднатяг - уменьшить люфт относительно стандартного. Для этого используются шарики большего размера. Обычно в профильных рельсовых направляющих есть просвет между поверхностью качения и шариками, который можно сужать, чтобы повысить жесткость и точность. График показывает, что при сильном преднатяге жесткость системы увеличивается вдвое. Чтобы избежать преждевременного износа системы для профильных направляющих, типоразмер которых менее 20, не рекомендуется преднатяг свыше ZA.

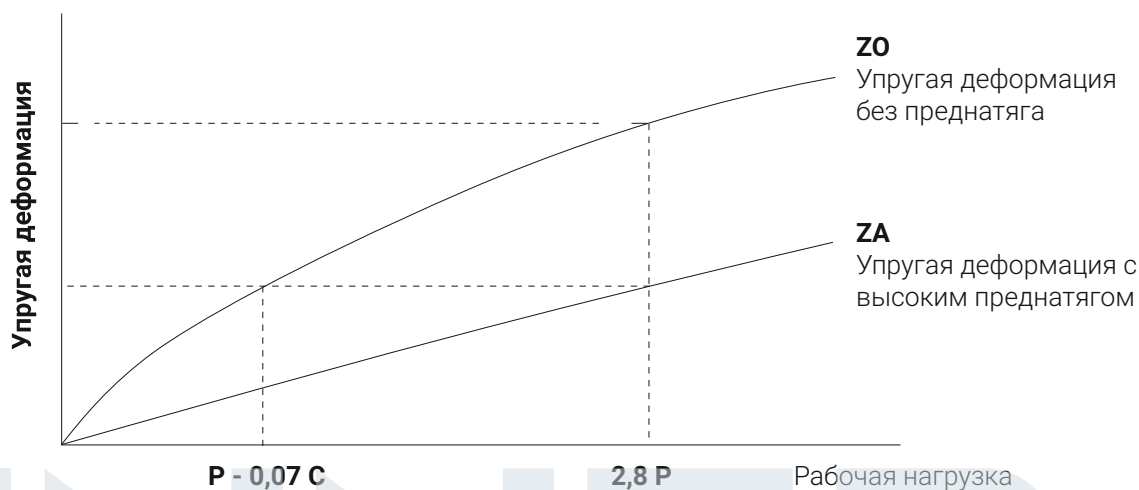

Обозначение	Преднатяг		Применяется при	Примеры применения
ZO	легкий преднатяг	0-0,02 C	неизменное направление нагрузки, незначительные толчки и необходимая точность	транспортная техника, автоматические упаковочные машины, оси X-Y в промышленных машинах, сварочные автоматы
ZA	средний преднатяг	0,05-0,07 C	необходима высокая точность	станки с программным управлением, оси Z в промышленных машинах, электроэрозионные станки, токарные станки с ЧПУ, прецизионные координатные столы, измерительные приборы
ZB	сильный преднатяг	более 0,1 C	необходима высокая жесткость, вибрации и толчки	станки с программным управлением, шлифовальные машины, токарные станки с ЧПУ, горизонтальные и вертикальные фрезерные станки, ось Z металлообрабатывающих станков, высокопроизводительные машины для резки

1.3 ЖЕСТКОСТЬ

Жесткость зависит от преднатяга системы. С помощью формулы можно определить зависимость деформации от жесткости.

$$\delta = \frac{P}{k}$$

где: δ : деформация (μm)
 P : рабочая нагрузка (N)
 k : значение жесткости (N/ μm)

Тип нагрузки	Модель	Преднатяжение		
		ZO	ZA	ZB
12	HG15C	380	460	510
14	HG20C	460	540	620
15	HG25C	520	630	730
17	HG30C	630	770	900
20	HG35C	680	830	980
22	HG45C	800	940	1090
24	HG55C	950	1080	1230
26	HG65C	1080	1210	1340
28	HG20H	560	670	770
31	HG25H	670	810	950
33	HG30H	800	970	1150
36	HG35H	860	1060	1260
37	HG45H	1020	1200	1400
36	HG55H	1210	1380	1570
37	HG65H	1460	1620	1800

ед.изм. N/μm

Максимальная длина профильных направляющих

Серия/типоразмер	HG15	HG20	HG25	HG60	HG65	HGc5	HG55	HG65
Стандартная длина	160 (3)	220 (4)	220 (4)	280 (4)	280 (4)	570 (6)	780 (7)	1270 (9)
	220 (4)	280 (5)	280 (5)	440 (6)	440 (6)	885 (9)	1020 (9)	1570 (11)
	280 (5)	340 (6)	340 (6)	600 (8)	600 (8)	1200 (12)	1260 (11)	2020 (14)
	340 (6)	460 (8)	460 (8)	760 (10)	760 (10)	1620 (16)	1500 (13)	1620 (18)
	460 (8)	460 (8)	460 (8)	1000 (13)	1000 (13)	2040 (20)	1980 (17)	
	640 (11)	820 (14)	820 (14)	1640 (21)	1640 (21)	2460 (24)	2580 (22)	
	820 (14)	1000 (17)	1000 (17)	2040 (26)	2040 (26)	2985 (29)	2940 (25)	
		1240 (21)	1240 (21)	2520 (32)	2520 (32)			
			1600 (27)	3000 (38)	3000 (38)			
Шаг (P)	60	60	60	80	80	105	120	150
Расстояние до края (E _s)	20	20	20	20	20	22:5	30	35
Мах. стандартная длина	1960 (33)	4000 (67)	4000 (67)	3960 (50)	3960 (50)	3930 (38)	3900 (33)	3970 (27)
Мах. длина	2000	4000	4000	4000	4000	4000	4000	4000

Примечание: 1. Допустимое отклонение для E_y стандартных направляющих составляет 0- 0,5 мм, при стыковом сопряжении 0-0,3 мм.

1.6.2. При отсутствии значения E_{1/2} определяется максимально возможное количество крепежных отверстий с учетом значения E в 1/2 минимального.

1.6.3. Профильные направляющие рельсовые можно укорачивать на желаемую длину. При отсутствии указания значений E_{1/2} это делается симметрично.

HG-R

для тяжело нагруженных систем линейного перемещения

Общая длина - 4000 мм

Модель	Размеры, мм							Крепление	Вес, кг/м
	W _r	H _r	P	E1, E2	d	D	h		
HGR 15 RH	15	15	60	20	4,5	7,5	5,3	M4x16	1,45
HGR 20 RH	20	17,5	60	20	6	9,5	8,5	M5x16	2,21
HGR 25 RH	23	22	60	20	7	11	9	M6x20	3,21
HGR 30 RH	28	26	80	20	9	14	12	M8x25	4,47
HGR 35 RH	34	29	80	20	9	14	12	M8x25	6,3
HGR 45 RH	45	38	105	22,5	14	20	17	M12x35	10,41
HGR 55 RH	53	44	120	30	16	23	20	M14x45	15,08
HGR 65 RH	63	53	150	35	18	26	22	M16x50	21,18

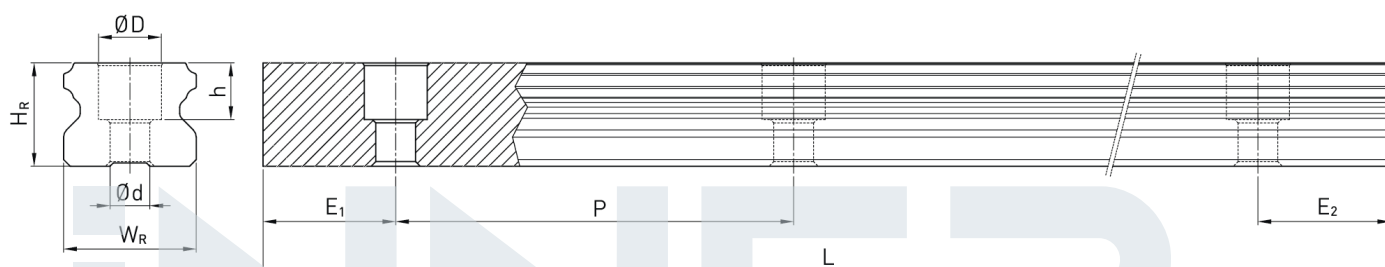

HGH-CA

Каретка линейного перемещения увеличенной высоты со стандартной площадкой

Модель	Размеры, мм												Динамическая нагрузка, C, кН	Статическая нагрузка, C0, кН	Резьбы на монтажной площадке	Вес, кг
	H	B	C	L	W	B1	G	H1	L1	H2	N	T				
HGH-15-CA-ZA-H	28	26	26	61,4	34	4	5,3	4,3	39,4	7,95	9,5	6	11,38	16,97	M4x5	0,18
HGH-20-CA-ZA-H	30	32	36	77,5	44	6	12	4,6	50,5	6	12	8	17,75	27,76	M5x6	0,3
HGH-25-CA-ZA-H	40	35	35	84	48	6,5	12	5,5	58	10	12,5	8	26,48	36,49	M6x8	0,5
HGH-30-CA-ZA-H	45	40	40	97,4	60	10	12	6	70	9,5	16	8,5	38,74	52,19	M8x10	0,88
HGH-35-CA-ZA-H	55	50	50	112,4	70	10	12	7,5	80	16	18	10,2	49,52	69,16	M8x12	1,45
HGH-45-CA-ZA-H	70	60	60	139,4	86	13	12,9	9,5	97	18,5	20,5	16	91,8	129,7	M10x17	2,7
HGH-55-CA-ZA-H	80	75	75	166,7	100	12,5	12,9	13	117,7	22	23,5	17,5	135,5	186,86	M12x18	4,17
HGH-65-CA-ZA-H	90	76	70	200,2	126	25	12,9	13	144,2	15	31,5	25	180,2	243,25	M16x20	7

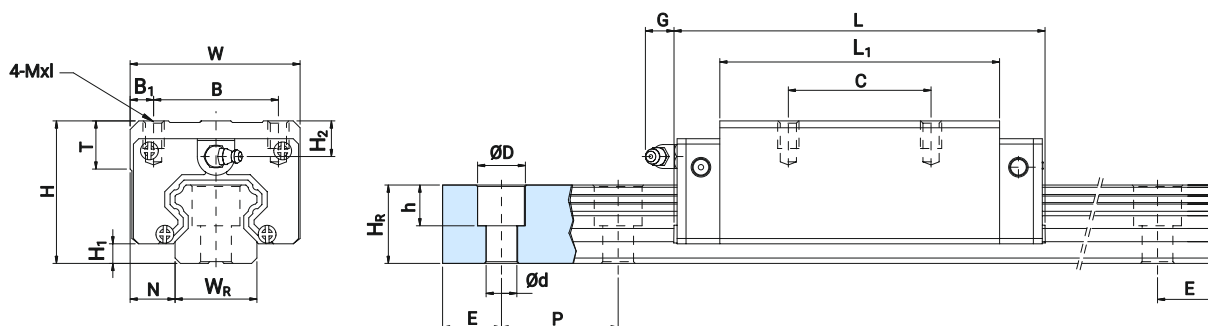

HGW-CC

Каретка линейного перемещения стандартной высоты и длины с расширенной опорной площадкой

Модель	Размеры, мм													Динамическая нагрузка, С, кН	Статическая нагрузка, С0, кН	Резьбы на монтажной площадке	Вес, кг
	H	B	C	L	W	B1	G	H1	L1	H2	N	T	T1				
HGW-15-CC-ZAH	24	38	30	61,4	47	4,5	5,3	4,3	39,4	3,95	16	6	8,9	11,4	16,97	M5	0,2
HGW-20-CC-ZAH	30	53	40	77,5	63	5	12	4,6	50,5	6	21,5	8	10	17,8	27,76	M6	0,4
HGW-25-CC-ZAH	36	57	45	84	70	6,5	12	5,5	58	6	23,5	8	14	26,5	36,49	M8	0,6
HGW-30-CC-ZAH	42	72	52	97,4	90	9	12	6	70	6,5	31	8,5	16	38,7	52,19	M10	1,1
HGW-35-CC-ZAH	48	82	62	112	100	9	12	7,5	80	9	33	10,1	18	49,5	69,16	M10	1,6
HGW-45-CC-ZAH	60	100	80	139	120	10	12,9	9,5	97	8,5	37,5	15,1	22	77,6	102,7	M12	2,8
HGW-55-CC-ZAH	70	116	95	167	140	12	12,9	13	117,7	12	43,5	17,5	26,5	136	186,9	M14	4,5
HGW-65-CC-ZAH	90	142	110	200	170	14	12,9	15	144,2	15	53,5	25	37,5	189	254,3	M16	9,2

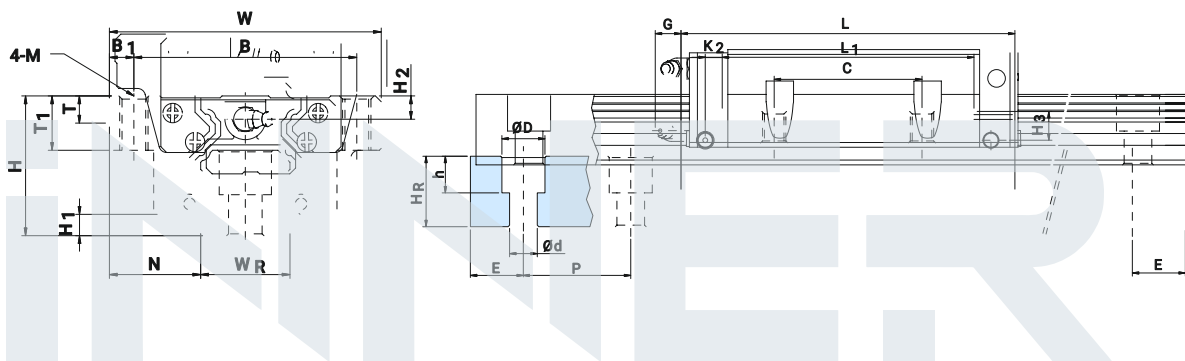

HGW-HG

Каретка линейного перемещения с опорной площадкой увеличенной ширины для очень высоких нагрузок

Модель	Размеры, мм													Динамическая нагрузка, С, кН	Статическая нагрузка, С0, кН	Резьбы на монтажной площадке	Вес, кг
	H	B	C	L	W	B1	G	H1	L1	H2	N	T					
HGW-20-HG-ZA-H	30	53	40	92,2	63	5	12	4,6	65,2	6	21,5	8	21,18	35,9	M6	0,5	
HGW-25-HG-ZA-H	36	57	45	105	70	6,5	12	5,5	78,6	6	23,5	8	32,75	49,44	M8	0,8	
HGW-30-HG-ZA-H	42	72	52	120	90	9	12	6	93	6,5	31	8,5	47,27	69,16	M10	1,4	
HGW-35-HG-ZA-H	48	82	62	138	100	9	12	7,5	105,8	9	33	10,1	60,21	91,63	M10	2,1	
HGW-45-HG-ZA-H	60	100	80	171	120	10	12,9	9,5	128,8	8,5	37,5	15,1	110,8	169,7	M12	3,7	
HGW-55-HG-ZA-H	70	116	95	205	140	12	12,9	12	155,8	12	43,5	17,5	163,6	244,4	M14	6	

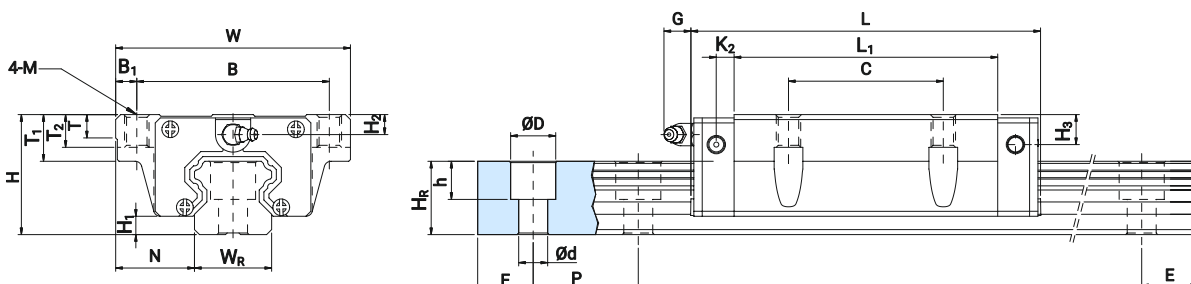

СЕРИЯ MG - МИНИАТЮРНЫЕ НАПРАВЛЯЮЩАЯ И КАРЕТКА ДЛЯ ЛИНЕЙНЫХ СИСТЕМ

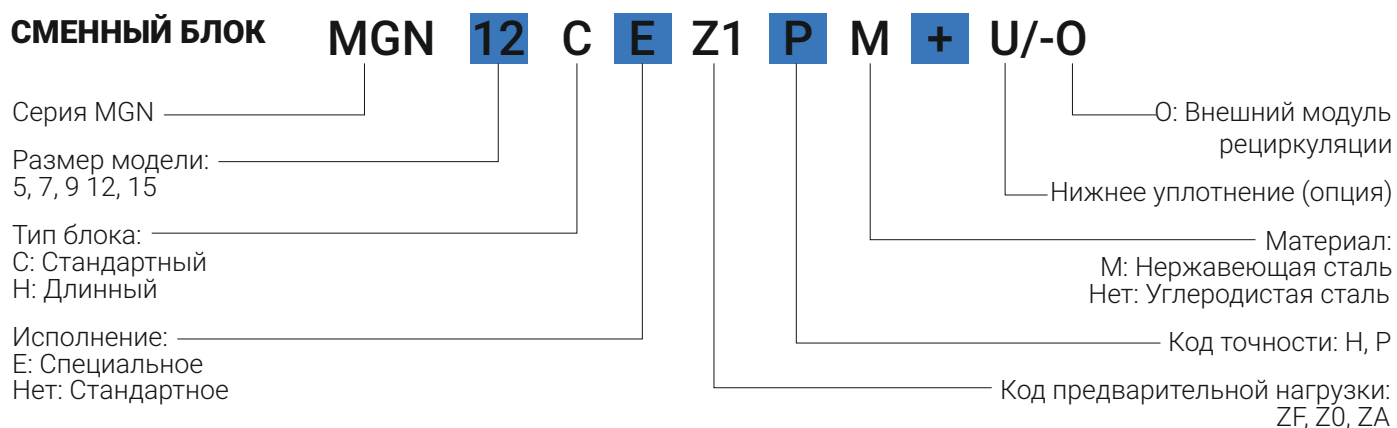

Примечание:

1. Нижнее уплотнение доступно для MGW 9, 12, 15.
2. MGN5 поставляется только с внешним модулем рециркуляции.

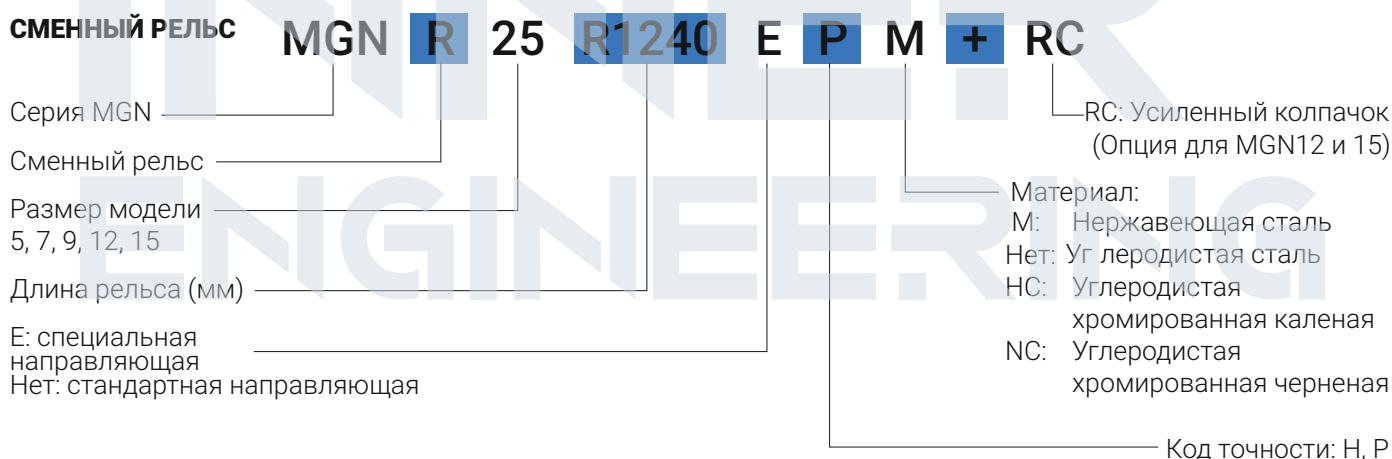

Тип кареток - прямоугольный

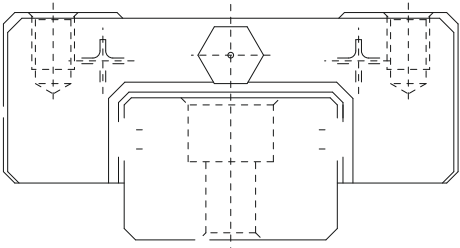
Тип	Модель	Эскиз	Высота, мм	Длина рельса, мм	Применение
квадратный	MGN - C		8 - 16	100 - 2000	Принтеры
	MGN - H				Точные измерители
					Роботы
					Электронное оборудование

КЛАССЫ ТОЧНОСТИ

Для разных устройств доступны MGN трех классов точности изготовления и сборки по параллельности:

- нормального (С);
- высокого (Н);
- высшего (Р).

ПРЕДНТЯГ

Серия MGN представлена с тремя уровнями преднатяга шариков для различных условий применения

Класс	Код	Преднатяг	Точность
Минимальный зазор	ZF	Зазор 4 - 10 мкм	С
Легчайший преднатяг	Z0	0	С - Р
Легкий преднатяг	Z1	0,02С	С - Р

Примечание: знак С означает коэффициент базовой динамической нагрузки

INNER
ENGINEERING

СТАНДАРТНАЯ И МАКСИМАЛЬНАЯ ДЛИНЫ РЕЛЬСОВ

INNER предлагает рельсы стандартной длины для удовлетворения любых потребностей клиента. Для рельсов нестандартной длины рекомендуется, чтобы значение E было не больше 1/2 шага (P), чтобы предотвратить нестабильность на конце рельса, а значение E не должно быть слишком малым, чтобы избежать поломки монтажного отверстия.

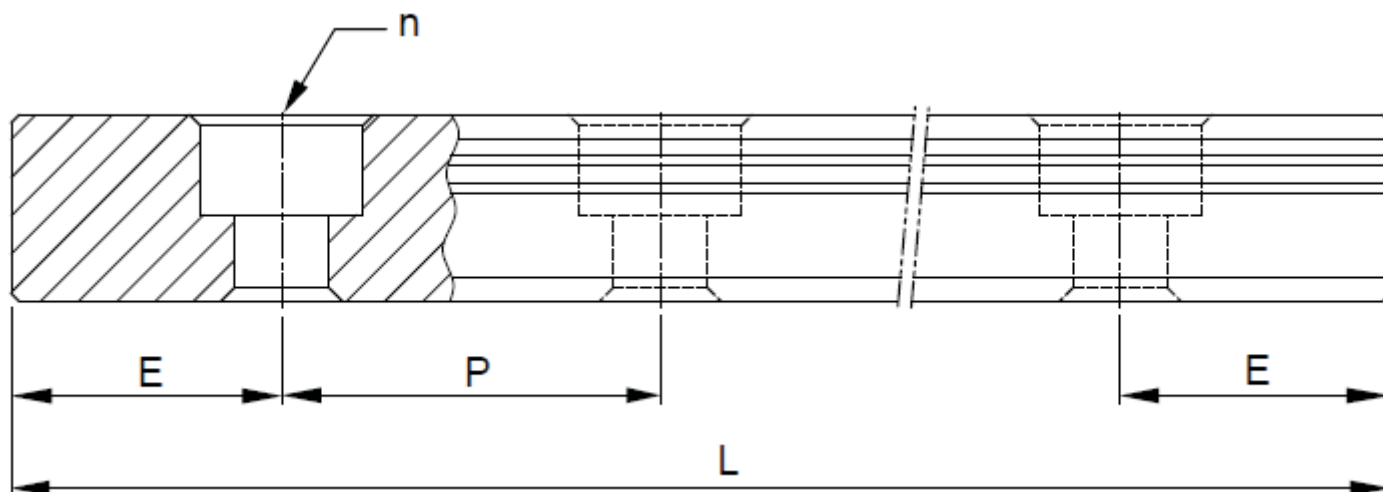

$$L = (n-1) \cdot P + 2 \cdot E$$

где: L - общая длина рельса (мм); n - количество монтажных отверстий; P - расстояние между любыми двумя отверстиями (мм); E - расстояние от центра последнего отверстия до края (мм).

Тип	MGN-R-5	MGN-R-7	MGN-R-9	MGN-R-12	MGN-R-15
Стандартная длина для (n) креплений	40(3)	40(3)	55(3)	70(3)	70(2)
	55(4)	55(4)	75(4)	95(4)	11(3)
	70(5)	70(5)	95(5)	120(5)	150(4)
	100(7)	85(6)	115(6)	145(6)	190(5)
	130(9)	100(7)	135(7)	170(7)	230(6)
	160(11)	130(9)	155(8)	195(8)	270(7)
			175(9)	220(9)	310(8)
			195(10)	245(10)	350(9)
			275(14)	270(11)	390(10)
			375(19)	320(13)	430(11)
			370(15)	470(12)	
			470(19)	550(14)	
			570(23)	670(17)	
			695(28)	870(22)	
Шаг	15	15	20	25	40
L от края до 1-го центра	5	5	7,5	10	15
L макс. Стандартная	250(17)	595(40)	1195(60)	1990(80)	1990(50)
Макс. длина	250	600	1200	2000	2000

1. Допуск значения E для стандартной направляющей составляет +/- 0,5 мм. Допуск значения E для соединяемой рейки составляет +/- 0,3 мм.
2. Максимальная стандартная длина указывает на макс. длина рельса со стандартным значением E с обеих сторон.
3. MGN R5 поставляются только из нержавеющей стали.

MGN

Узкая миниатюрная серия.
Каретка линейного перемещения
уменьшенной высоты
"Н" - для повышенных нагрузок

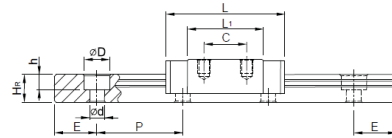
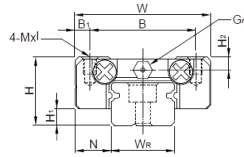
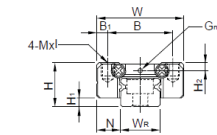

MGN7, MGN7, MGN12

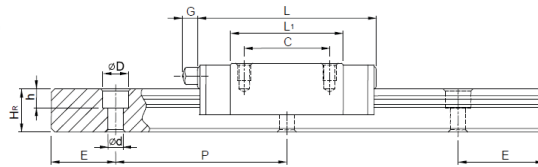

MGN15

Модель	Размеры сборки			Размеры каретки, мм										Ном. динам. нагрузка, C (kN)	Ном. стат. нагрузка, Co (kN)	Вес, кг
	N	H	H1	B	B1	C	L1	L	G	Gn	Mxl	H2	W			
MGN 7C	5	8	1,5	12	2,5	8	13,5	22,5	-	d1,2	M2x2,5	1,5	17	0,98	1,24	0,010
MGN 7H	5	8	1,5	12	2,5	13	21,8	30,8	-	d1,2	M2x2,5	1,5	17	1,37	1,96	0,015
MGN 9C	5,5	10	2	15	2,5	10	18,9	28,9	-	d1,4	M3x3	1,8	20	1,86	2,55	0,016
MGN 9H	5,5	10	2	15	2,5	16	29,9	39,9	-	d1,4	M3x3	1,8	20	2,55	4,02	0,026
MGN 12C	7,5	13	3	20	3,5	15	21,7	34,7	-	d2	M3x3,5	2,5	27	2,84	3,92	0,034
MGN 12H	7,5	13	3	20	3,5	20	32,4	45,4	-	d2	M3x3,5	2,5	27	3,72	5,88	0,054
MGN 15C	8,5	16	4	25	3,5	20	26,7	42,1	4,5	M3	M3x4	3	32	4,61	5,59	0,059
MGN 15H	8,5	16	4	25	3,5	25	43,4	58,8	4,5	M3	M3x4	3	32	6,37	9,11	0,092

MGN-R

Направляющий профиль
узкой миниатюрной серии

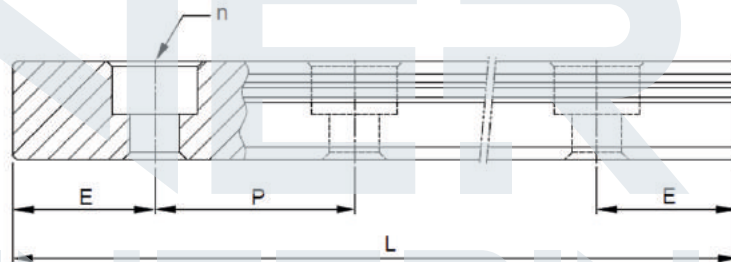

Артикул	Размеры каретки, мм							Винт рельса	Вес, кг/м
	Wr	Hr	D	h	d	P	E		
MGN 7R	7	4,8	4,2	2,3	2,4	15	5	M2x6	0,22
MGN 7R	7	4,8	4,2	2,3	2,4	15	5	M2x6	0,22
MGN 9R	9	6,5	6	3,5	3,5	20	7,5	M3x8	0,38
MGN 9R	9	6,5	6	3,5	3,5	20	7,5	M3x8	0,38
MGN 12R	12	8	6	4,5	3,5	25	10	M3x8	0,65
MGN 12R	12	8	6	4,5	3,5	25	10	M3x8	0,65
MGN 15R	15	10	6	4,5	3,5	40	15	M3x10	1,06
MGN 15R	15	10	6	4,5	3,5	40	15	M3x10	1,06

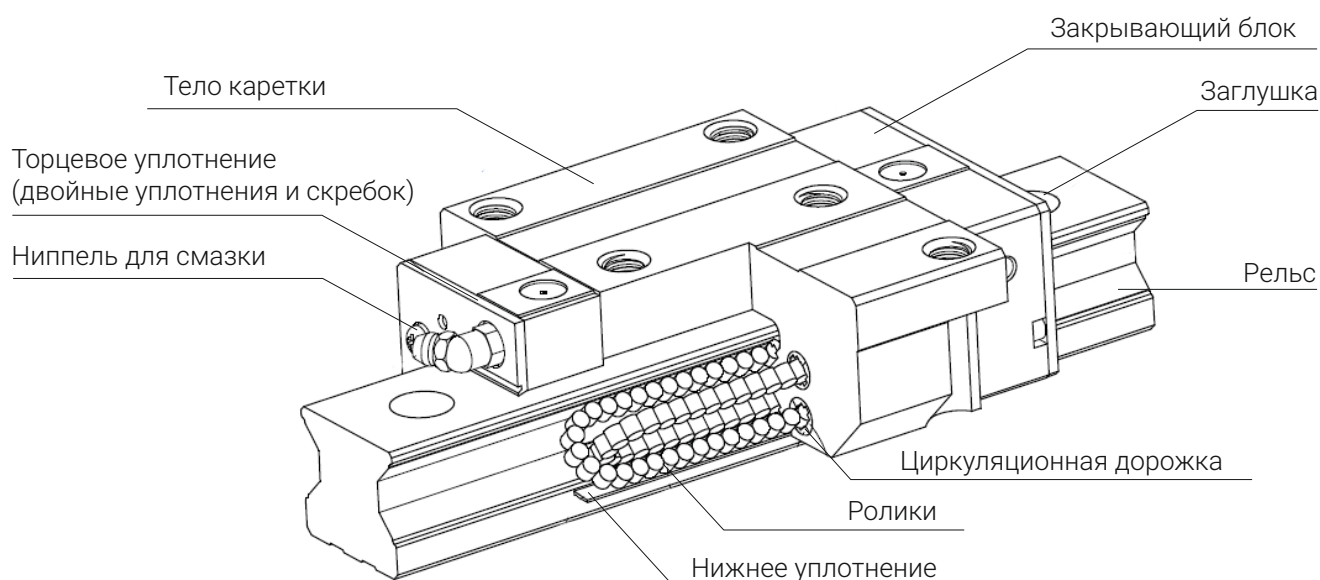

- Система циркуляции роликов: каретка – рельс – закрывающий блок. Циркуляционная дорожка, ролики.
- Система смазки: пресс-масленка и коннектор к трубке ЦСС.
- Система защиты от пыли: торцевое уплотнение, нижнее уплотнение, колпачок, двойные уплотнения и скребок.

RG W 25 C A E Z A P + ZZ/E2

Серия RG
 Тип блока:
 W: Тип фланца
 H: Квадратный тип
 L: Квадратный тип (низкий)
 Размер модели:
 15, 20, 25, 30, 35, 45, 55, 65
 Тип нагрузки:
 C: Большая нагрузка
 H: Сверхтяжелая нагрузка

E2: Само-
 смазывающийся
 Защита от пыли
 Код точности: H, P
 Код предварительной
 нагрузки: Z0, ZA
 E: Специальный блок
 Нет: Стандартный блок
 Тип крепления блока:
 A: Монтаж сверху
 C: Сверху или снизу

Номер модели RG

RG R 25 R 1240 E P + RC

Серия RG
 Сменный рельс:
 Размер модели:
 15, 20, 25, 30, 35, 45, 55, 65
 Тип крепления на рельсах:
 R: Винтом сверху
 T: Винтом снизу

RC: Усиленный колпачок
 Код Точности: H, P
 E: Специальный рельс,
 Нет: Стандартная рейка
 Длина рельса (мм)

RGH-CA

Роликовая каретка линейного перемещения увеличенной высоты для стандартной (-С...) и увеличенной (-Н...) нагрузки

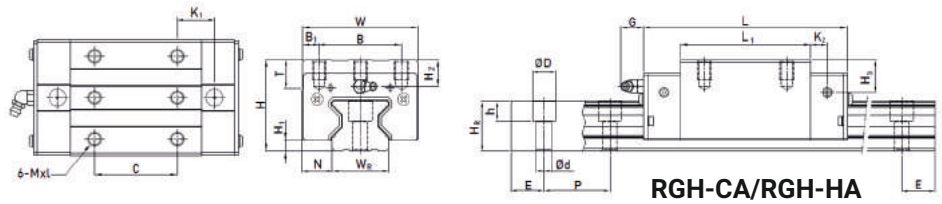

RGH-CA/RGH-HA

Модель	Размеры сборки, мм			Размеры каретки, мм													Базовый коэффициент динамической нагрузки, C (kN)	Базовый коэффициент статической нагрузки, C0 (kN)	Вес, кг
	H	H1	N	B	B1	C	L1	L	K1	K2	G	Mxl	T	H2	H3	W			
RGH-15-CA	28	4	9,5	26	4	26	45	68	13,4	4,7	5,3	M4x8	6	7,6	10,1	34	11,3	24	0,20
RGH-20-CA	34	5	12	32	6	36	57,5	86	15,8	6	5,3	M5x8	8	8,3	8,3	44	21,3	46,7	0,40
RGH-20-HA						50	77,5	106	18,8								26,9	63	0,53
RGH-25-CA	40	5,5	12,5	35	6,5	35	64,5	97,9	20,75	7,25	12	M6x8	9,5	10,2	10	48	27,7	57,1	0,61
RGH-25-HA						50	81	114,4	21,5								33,9	73,4	0,75
RGH-30-CA	45	6	16	40	10	40	71	109,8	23,5	8	12	M8x10	9,5	9,5	10,3	60	39,1	82,1	0,90
RGH-30-HA						60	93	131,8	24,5								48,1	105	1,16
RGH-35-CA	55	6,5	18	50	10	50	79	124	22,5	10	12	M8x12	12	16	19,6	70	57,9	105,2	1,57
RGH-35-HA						72	106,5	151,5	25,25								73,1	142	2,06
RGH-45-CA	70	8	20,5	60	13	60	106	153,2	31	10	12,9	M10x17	16	20	24	86	92,6	178,8	3,18
RGH-45-HA						80	139,8	187	37,9								116	230,9	4,13
RGH-55-CA	80	10	23,5	75	12,5	75	125,5	183,7	37,75	12,5	12,9	M12x18	17,5	22	27,5	100	130,5	252	4,89
RGH-55-HA						95	173,8	232	51,9								167,8	348	6,68
RGH-65-CA	90	12	31,5	76	25	70	160	232	60,8	15,8	12,9	M16x20	25	15	15	126	213	411,6	8,89
RGH-65-HA						120	223	295	67,3								275,3	572,7	12,13

RGW-CC

Роликовая каретка линейного перемещения увеличенной ширины с площадкой стандартной (CC) и увеличенной (HC) длины

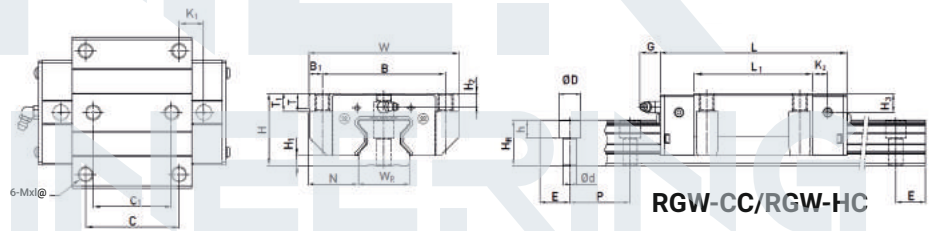

RGW-CC/RGW-HC

Модель	Размеры сборки, мм			Размеры каретки, мм													Базовый коэффициент динамической нагрузки, C (kN)	Базовый коэффициент статической нагрузки, C0 (kN)	Вес, кг
	H	H1	N	B	B1	C	L1	L	K1	K2	G	Mxl	T	H2	H3	W			
RGW-15-CC	24	4	16	38	4,5	30	45	68	11,4	4,7	5,3	M5	6	7,6	6,1	47	11,3	24	0,22
RGW-20-CC	30	5	21,5	53	5	40	57,5	86	13,8	6	5,3	M6	8	4,3	4,3	63	21,3	46,7	0,47
RGW-20-HC							77,5	106	23,8								26,9	63	0,63
RGW-25-CC	36	5,5	23,5	57	6,5	45	64,5	97,9	15,75	7,25	12	M8	9,5	6,2	6	70	27,7	57,1	0,72
RGW-25-HC							81	114,4	24								33,9	73,4	0,91
RGW-30-CC	42	6	31	72	9	52	71	109,8	17,5	8	12	M10	9,5	6,5	7,3	90	39,1	82,1	1,16
RGW-30-HC							93	131,8	28,5								48,1	105	1,52
RGW-35-CC	48	6,5	33	82	9	62	79	124	16,5	10	12	M10	12	9	12,6	100	57,9	105,2	1,75
RGW-35-HC							106,5	151,5	30,25								73,1	142	2,4
RGW-45-CC	60	8	37,5	100	10	80	106	153,2	21	10	12,9	M12	14	10	14	120	92,6	178,8	3,43
RGW-45-HC							139,8	187	37,9								116	230,9	4,57
RGW-55-CC	70	10	43,5	116	12	95	125,5	183,7	27,75	12,5	12,9	M14	16	12	17,5	140	130,5	252	5,43
RGW-55-HC							173,8	232	51,9								167,8	348	7,61
RGW-65-CC	90	12	53,5	142	14	110	160	232	40,8	15,8	12,9	M16	22	15	15	170	213	411,6	11,63
RGW-65-HC							223	295	72,3								275,3	572,7	16,58

RG-R

Направляющий профиль
для роликовых кареток

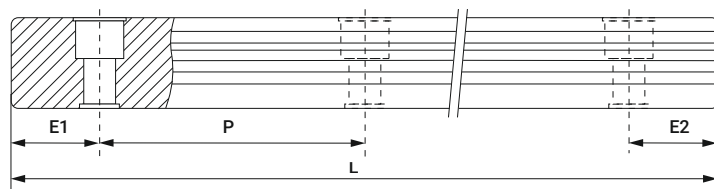
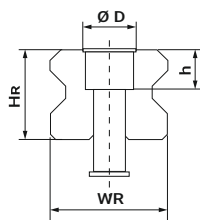

Артикул	Размеры рельса, мм							Стандартная длина резов, мм										Длина поставки	Вес, кг/м
	WR	HR	D	h	d	P	E	L										L max	
RGR15	15	16,5	7,5	5,7	4,5	30	20	160 (5)	220 (7)	340 (11)	460 (15)	580 (19)	700 (23)	940 (31)	1120 (37)	1360 (45)	4000	1,8	
RGR20	20	21	9,5	8,5	6	30	20	220 (7)	280 (9)	340 (11)	460 (15)	640 (21)	820 (27)	1000 (33)	1180 (39)	1360 (45)	4000	2,76	
RGR25	23	23,6	11	9	7	30	20	220 (7)	280 (9)	340 (11)	460 (15)	640 (21)	820 (27)	1000 (33)	1240 (41)	1600 (53)	4000	3,08	
RGR30	28	28	14	12	9	40	20	280 (7)	440 (11)	600 (15)	760 (19)	1000 (25)	1640 (41)	2040 (51)	2520 (63)	3000 (75)	4000	4,41	
RGR35	34	30,2	14	12	9	40	20	280 (7)	440 (11)	600 (15)	760 (19)	1000 (25)	1640 (41)	2040 (51)	2520 (63)	3000 (75)	4000	6,06	
RGR45	45	38	20	17	14	52,5	22,5	570 (11)	885 (17)	1200 (23)	1620 (31)	2040 (39)	2460 (47)	2985 (57)	3090 (59)	-	4000	9,97	
RGR55	53	44	23	20	16	60	30	780 (13)	1020 (17)	1260 (21)	1500 (25)	1980 (33)	2580 (43)	2940 (49)	3060 (51)	-	4000	13,98	
RGR65	63	53	26	22,2	18	75	35	1270 (17)	1570 (21)	2020 (27)	2620 (35)	-	-	-	-	-	4000	20,22	

Рельс	Болт крепления рельса	Резьба крепления	Момент затяжки N-см		
	(мм)		В сталь	В чугун	В алюминий
RGR15	M4x16	M4 × 0.7P×16L	392	274	206
RGR20	M5x20	M5 × 0.8P×20L	883	588	441
RGR25	M6x20	M6 × 1P×20L	1373	921	686
RGR30	M8x25	M8 × 1.25P×25L	3041	2010	1470
RGR35	M8x25	M8 × 1.25P×25L	3041	2010	1470
RGR45	M12x35	M12×1.75P×35L	11772	7840	5880
RGR55	M14x45	M14×2P×45L	15696	10500	7840
RGR65	M16x50	M16×2P×50L	19620	13100	9800